

pewag france.  
44 rue de soyouz  
87280 Limoges  
Tel: +33 (0) 9 72 535 600, Fax: +33 (0) 9 72 536 330,  
[info@pewag.fr](mailto:info@pewag.fr), [www.pewag.com](http://www.pewag.com)

Pour détail d'information:  
[levo@pewag.com](mailto:levo@pewag.com)  
Tel: 09.72.53.56.00

## Standards: pewag levo hook LH

Status: 07.05.2018

### Normes Generales pour le crochet:

Mechanical components:

- ISO 9001
- EN 1677
- EN 10204 3.1.B
- Machinery Directive 2006/42/EG

### Composants electroniques:

- |                |                     |
|----------------|---------------------|
| • ISO 12100    | EN 61000-4-8        |
| • ISO 13849-1  | EN 61000-6-4        |
| • ISO 13849-2  | EN 61000-6-2        |
| • EN 55011/22  | FCC, 47 CFR Part 15 |
| • EN 61000-4-2 | EN 300220-2         |
| • EN 61000-4-3 | IC RSS-247          |

### Normes pour le chargeur:

- IEC 60335
- 55014-1
- 55014-2
- 61000-3-2
- 61000-3-3

CE FC IC



**pewag**  
**STRONG IS NOT ENOUGH**  
[www.pewag.com](http://www.pewag.com)

## pewag levo hook LH

La revolution en manutention de charge

the  
next  
generation  
of  
hooks



[levo.pewag.com](http://levo.pewag.com)

# pewag levo hook LH

## Efficacité accrue, associée à une sécurité et une fiabilité exceptionnelles

Les étapes de procédures d'accrochage et le décrochage des crochets nécessitent beaucoup de temps et de ressources. L'automatisation est un moyen de le contourner - et c'est là que pewag entre en scène.

Le crochet Pewag Levo LH est la solution tout-en-un pour des cycles de travail efficaces, des méthodes de travail sûres et satisfaites. L'utilisation de notre crochet levo certifié TÜV réduit le temps d'un cycle de travail tout en augmentant la sécurité pour l'utilisateur et pour la charge.



### 100% sûr (ISO 13849)

L'ouverture accidentelle du crochet levo sous charge est impossible. La communication est sécurisée entre le crochet et la télécommande, facteur de sécurité à la rupture: 4:1



### Top qualité pewag

Verrouillage sans outil du verrou de rotation breveté, montage initial sans outil, savoir-faire pewag, certifié TÜV,



### Gamme complète de services

(formation en cours d'emploi) Formations e-learning, assistance pewag lors de la mise en service, réparation



### Gain de temps et d'argent grâce à

des vitesses de travail rapides. Jusqu'à 8 000 cycles de fonctionnement sans une pause, le crochet s'ouvre et se ferme à l'intérieur 2,5 secondes

## La sécurité rencontre la performance.

Le déchargement automatisé avec le pewag levo hook LH élimine les flux de travail manuels fastidieux, qui peuvent être effectués plus rapidement et avec une utilisation optimisée des ressources.

De plus, le crochet pewag levo LH représente le plus haut niveau de sécurité au monde, ainsi que la meilleure protection des utilisateurs. Le pewag levo hook LH minimise efficacement les risques auxquels les utilisateurs sont normalement exposés de manière simple, sûre et automatisée.

### Le crochet Pewag Levo LH

- fournit un soutien lors de travaux en hauteur ou dans des fouilles de constructions profondes.
- résiste à des températures contraignantes pour l'utilisateur (-20 ° C à +60 ° C / -4 ° F à +140 ° F).
- est un partenaire sûr en ce qui concerne les dangers qui peuvent être détectés trop tard (par exemple, les gaz inodores dans les puits).
- permet l'utilisation ciblée des manipulateurs (le grutier est capable d'attacher et de libérer la charge de façon indépendante)

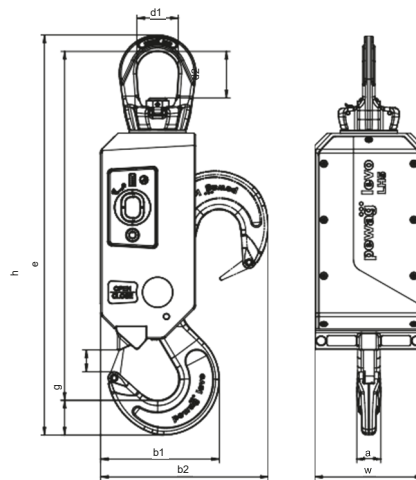

# pewag levo hook LH

## Manipulation sécurisée et automatisée des charges.

Le pewag levo hook LH représente une nouvelle génération d'appareils de levage. Grâce à ses fonctionnalités puissantes, le processus de libération des charges est automatisé. Il soutient les opérateurs dans conditions de travail difficiles, par exemple lors de travaux en hauteur ou dans des conditions dangereuses. Dans un contexte professionnel, la sécurité de l'opérateur doit être la priorité absolue à tout moment. Le pewag levo hook LH en fait une réalité: actionné par commande radio, le crochet de levage rotatif obtient une prise parfaite immédiatement et libère la charge sans assistance.

## Configuration de base.



Télécommande pratique



Station de charge



**pewag levo hook LH 5 t** avec batterie, capteur de température et enregistreur de données, peTAG (pour une identification claire du produit) et mode d'emploi

Code	CMU [kg]	e [mm]	a [mm]	b1 [mm]	b2 [mm]	d1 [mm]	d2 [mm]	g [mm]	h [mm]	h1 [mm]	w [mm]	Weight [kg/pc.]
LH 5	5,000	460	32	156	220	54	61	29	528	46	142	20.00
Code	CMU [lbs]	e [inch]	a [inch]	b1 [inch]	b2 [inch]	d1 [inch]	d2 [inch]	g [inch]	h [inch]	h1 [inch]	w [inch]	Weight [lbs/pc.]
LH 5	11,023	18.11	1.26	6.14	8.66	2.13	2.40	1.14	20.79	1.81	5.59	44.00

### Equipement optionnel.

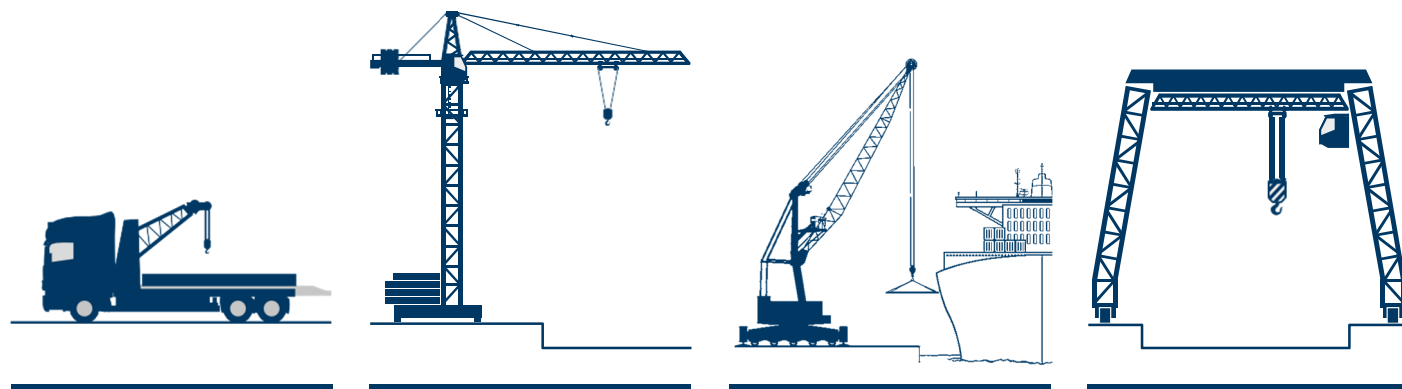

**Module d'éclairage**  
Zone de travail complètement éclairée.



**pewag levo manager**  
Logiciel complet pewag  
**Module de pesage**



**Adaptateur à chargement multiples**  
pour exploiter jusqu'à 10 stations de recharge sur une ligne